

ロックセット取付・取扱説明書

このたびは、スズキ純正用品をお買い上げいただきまして、まことにありがとうございました。
本書はロックセットの取付・取扱方法について記載しています。
取付け・取扱い前には本書を必ずお読みいただき、正しい取付け・取扱いを行ってください。
本書に記載の取付位置以外の場所、または取付方法以外の方法で取付けられたものについては、
取付作業者の責任となります。取付け後は、本書を必ずお客様にお渡しください。

安全に関する表示

この取付説明書の中で使用されている記号は、次のようになっています。

警告、**注記** のところは、とくにしっかりお読みください。

警告	取付け、取扱方法を誤った、または守らなかった場合、死亡または重大な傷害につながるおそれがある内容です。
注記	取付け、取扱方法を誤った、または守らなかった場合、物的損害につながるおそれがある内容です。

品番および適用車種

品 番	適 用 車 種
9914A-00A0*-02J (2個セット) 95700-2582*-000 (2個セット)	汎用
9914A-00A0*-06J (6個セット) 95700-2584*-000 (6個セット)	

標準取付時間は、0.1時間（2個セット）、0.2時間（6個セット）です。

- アルミトップケース（別売：99000-990D7-094/126、93100-258**-000）およびサイドケースセット（別売：99000-990D7-097/128、95400-258**-000）を取り付ける際に必要となります。
- アルミトップケースのみを取り付けるには2個セット、サイドケースセットのみを取り付けるには6個セット、アルミトップケースとサイドケースセットを取り付けるには6個セットのロックセットが必要となります。

構成部品

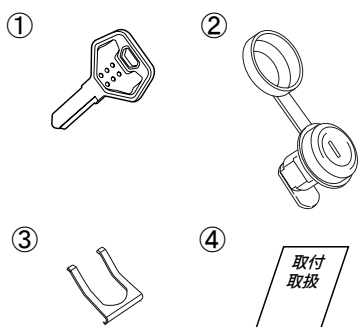

図中 番号	品 名	数量	
		9914A-00A0*-02J 95700-2582*-000	9914A-00A0*-06J 95700-2584*-000
①	キー (スペアキー含む)	2	
②	キーシリンダー	2	6
③	ロックプレート	2	6
④	取付・取扱説明書(本書)	1	

取付・取扱上の留意事項

警告

- ・ 事故防止のため、キーシリンダーがしっかりと取り付けられているか入念かつ定期的に確認してください。
- ・ 本取付・取扱説明書を常にオートバイに携帯してください。

注 記

取付けには専門知識と技術が必要です。スズキ販売店に取付けを依頼してください。

取付準備作業

1. 取付作業は、平らで安定した場所にオートバイを駐車させてください。
2. イグニッションキーを抜き、マフラーとエンジンが完全に冷めてから作業を始めてください。
3. 本取付・取扱説明書を注意深く読み、構成部品が全て同梱されているか確認してください。また、不良部品の混在等はないかを確認してください。

取付要領

キーシリンダーの取付け

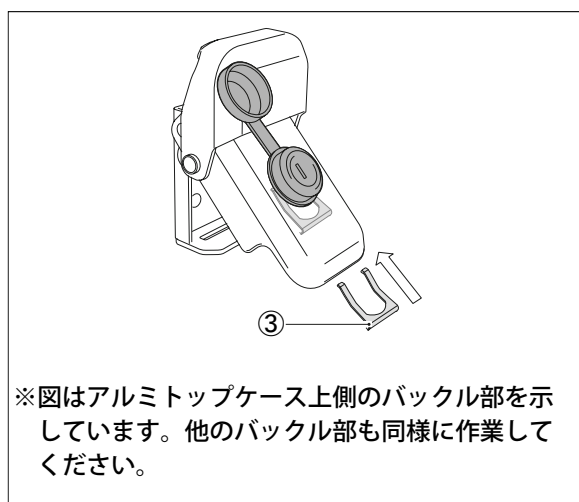
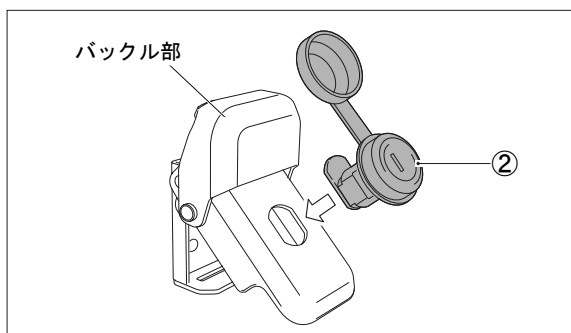

取付作業

(1) アルミトップ/サイドケース（別売品）のバックル部を起こしてキーシリンダーを組み付けます。

(2) アルミトップ/サイドケース（別売品）のバックル部にキーシリンダー②を組み付け、ロックプレート③で固定します。

注記

ロックプレート③は、図の向きで取り付けてください。

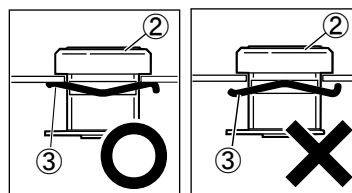

注記

キー①の操作方法は、アルミトップ/サイドケース（別売品）の取付・取扱説明書を参照ください。