

取付作業者用

お客様用

アルミチェーンガード取付・取扱説明書

このたびは、スズキ純正用品をお買い上げいただきまして、まことにありがとうございました。
本書はアルミチェーンガードの取付・取扱方法について記載しています。
取付け・取扱い前には本書を必ずお読みいただき、正しい取付け・取扱いを行ってください。
本書に記載の取付位置以外の場所、または取付方法以外の方法で取付けられたものについては、
取付作業者の責任となります。取付け後は、本書を必ずお客様にお渡しください。

安全に関する表示

この取付・取扱説明書の中で使用されている記号は、次のようになっています。

警告、**注記** のところは、とくにしっかりお読みください。

警告	取付け、取扱方法を誤った、または守らなかった場合、死亡または重大な傷害につながるおそれがある内容です。
注記	取付け、取扱方法を誤った、または守らなかった場合、物的損害につながるおそれがある内容です。

品番および適用車種

品番	適用車種	適用年式
99112-06L00-ALJ	DL1050RJ M3～	2023年～

標準取付時間は、0.2時間です。

構成部品

図中番号	品名	数量
①	チェーンガード	1
②	ゴムブッシュ	2
③	カラー	2
④	スクリュー	2
⑤	ラベル(68332-06L20)	1
⑥	取付・取扱説明書(本書)	1

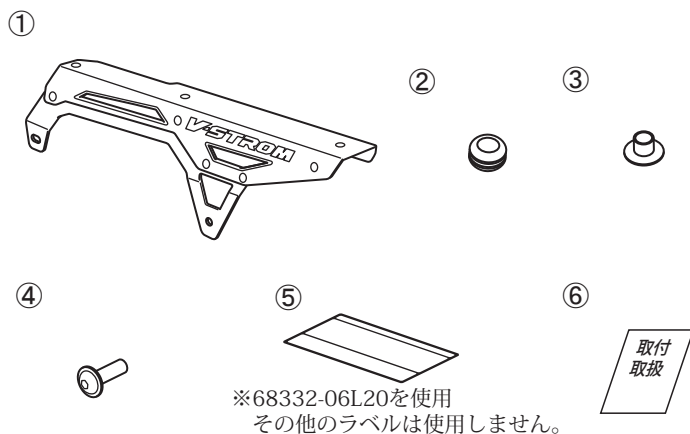

取付けに必要な工具類

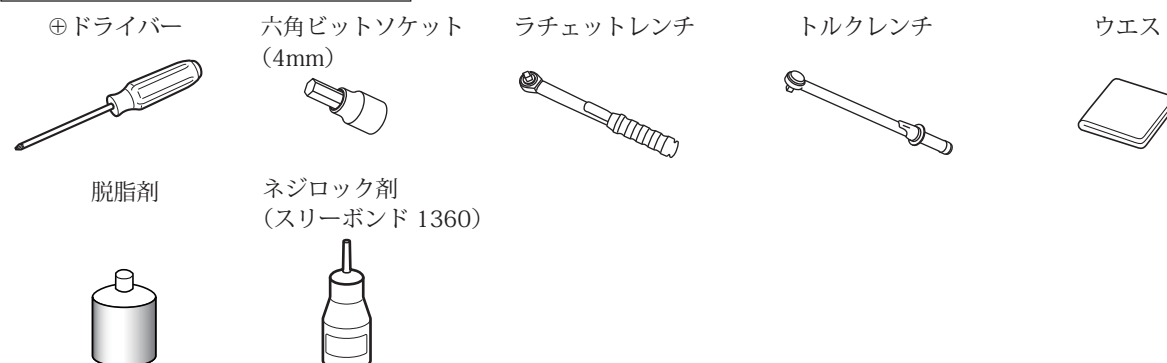

取付・取扱上の留意事項

警告

- ・本取付・取扱説明書を常にオートバイに携帯してください。
- ・スクリューは振動によって緩むことがあります。走行前にスクリューの締付トルクを確認してください。もし緩んでいる場合は下記の締付トルクで締め付けてください。

締付トルク：6N・m

注記

- ・取付けには専門知識と技術が必要です。スズキ販売店に取付けを依頼してください。
- ・アルミチェーンガードおよび車体にキズを付けないよう十分御注意ください。
- ・取付け手順に従い慎重な作業をお願いします。

取付準備作業

1. 取付作業は、平らで安定した場所にオートバイを駐車させてください。
2. イグニッションキーを抜き、マフラーとエンジンが完全に冷めてから作業を始めてください。
3. 本取付・取扱説明書を注意深く読み、構成部品が全て同梱されているか確認してください。また、不良部品の混在等はないかを確認してください。

取付要領

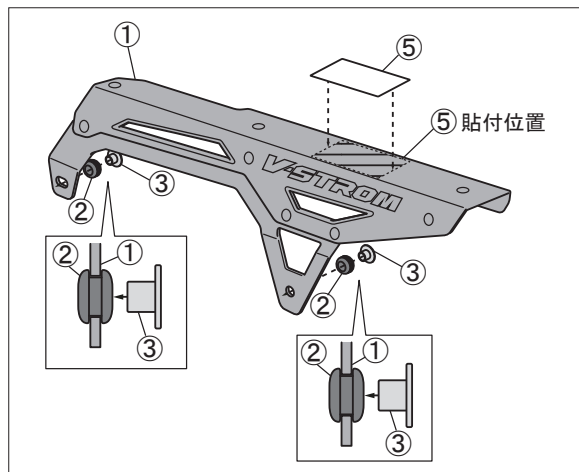

取付作業

- (1) ゴムブッシュ②(2個)およびカラー③(2個)をチェーンケース①に取り付けてください。

注記

カラー③は図の向きで取り付けてください。

- (2) ラベル⑤貼付位置を脱脂、清掃してください。
- (3) ラベル⑤をチェーンケース①に貼り付けてください。

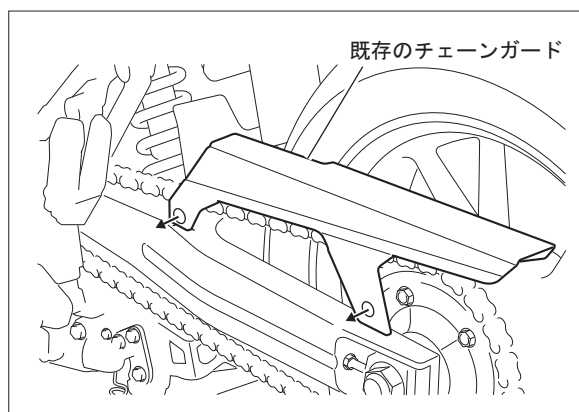

- (4) 既存のチェーンガードを取り外してください。

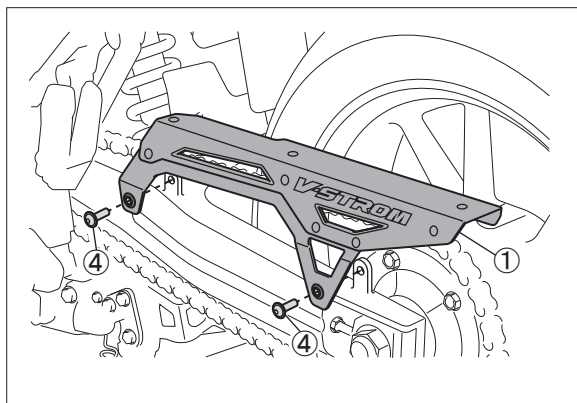

(5) チェーンガード①を組み付け、ネジロック剤を塗布したスクリュー④で固定してください。

締付トルク：6N・m

取付完了後の点検

チェーンガード①が確実に取り付けられていることを確認してください。

注 記

- チェーンガード①が汚れた場合は、スポンジ等に中性洗剤を付けて水洗いし、水分をウエス等にて拭き取ってください。
- シンナー、酸、アルカリ等の有機溶剤は絶対に使用しないでください。